

Návod na obsluhu mini kompresor Sil-AIR TC108

Ďakujeme Vám, že ste si zakúpili náš airbrush-ový kompresor Sil-AIR
Pozorne si prečítajte návod na obsluhu ešte pred jeho použitím,
aby ste mohli čo najlepšie využiť všetky vlastnosti tohto prístroja



KOMPRESOR PRE STRIEKACIU POIŠŤOL

1. Technické a funkčné parametre

- * Jednovalcový piestový kompresor so zásobníkom tlakového vzduchu.
- * Nízka prevádzková hlučnosť, možnosť využitia pre viac funkcií.
- * Tepelná ochrana.
- * Automatické odpúšťanie pretlaku a funkcia reštartu.
- * Konštantný tlak vzduchu s možnosťou regulácie výstupného tlaku

2. Špecifikácia

Typ:	- jednovalcový piestový kompresor
Výkon:	75W
Prevádzkové napätie:	220 - 240 V / 50 Hz 110 - 120 V, 220 V / M H2
Výstupná kapacita:	12 l/min
Bezpečnostný ventil:	automatické odpustenie tlaku pri prekročení nastaveného maxima 4 bar
Rozsah nastavenia tlaku:	0,2 bar - 6 bar
Vybavenie:	manometer, tlakový regulátor, vzduchový filter, držiak na pištoľ, tlaková hadica
Prípojky:	s prípojkou BSP 1 /8"
Hmotnosť:	3 kg
Rozmery:	300 x 130 x 180 mm

3. Uvedenie kompresoru do prevádzky

1. Kompresor tohto typu je vo svojom štandardnom prevedení vybavený závitovou prípojkou 1/8" BSP pre pripojenie vysokotlakovej vzduchovej hadice. K pripojeniu vzduchovej hadice 1/4" budete potrebovať adaptér 1/4" - 1/8",
2. Ku kompresoru pripojte vzduchovú hadicu príslušného rozmeru a typu.
3. Na hadicu pripojte striekaciu pištoľ resp. iné nástroje.
4. Zasuňte zástrčku sieťovej šnúry kompresoru do sieťovej zásuvky.
5. Stlačte sieťový vypínač kompresoru.
6. Manometer kompresoru indikuje prevádzkový tlak. Ten môžete nastaviť na požadovanú hodnotu regulátorom tlaku.
7. Zaisťujte spoľahlivú ventiláciu pracoviska.

4. Rozdiel medzi maximálnym a prevádzkovým tlakom

Maximálnym tlakom kompresora je najvyššia hodnota tlaku, ktorú kompresor môže dosiahnuť. Keďže otvoríte uzáver pripojenej striekacej pištole alebo iného používaného nástroja, je to práve táto hodnota tlaku, pri ktorej stlačený vzduch bezprostredne po otvorení uzáveru „vystrelí“ z trysky striekacej pištole alebo iného pracovného nástroja. V protiklade proti tomu je prevádzkový tlak kompresora daný hodnotou konštantného tlaku, ktorou si kompresor je schopný udržať po celú dobu otvorenia striekacej pištole resp. iného používaného nástroja. Úroveň tohto prevádzkového tlaku závisí jednak na výkone kompresora (t.j. na kombinácii výstupnej kapacity kompresora v litroch za minútu a maximálneho tlaku), jednak na priemere trysky použitej striekacej pištole, prípadne iného nástroja, napojeného na kompresor. Čím väčší je priemer trysky pracovného nástroja, tým väčšie je množstvo vzduchu, ktoré touto tryskou za časovú jednotku prejde a tým nižší je prevádzkový tlak kompresora.

5. Pripojenie hadice

Spojky medzi kompresorom a koncovkou tlakovej hadice nie sú vo všetkých prípadoch vzduchotesné. Stopercentná vzduchotesnosť je však absolútnou nutnosťou len u automaticky pracujúcich typov kompresora. K zamedzeniu úniku vzduchu z týchto spojov možno použiť teflonovú tesniacu pásku. Táto pružná páska je dostať vo všetkých obchodoch so sanitárnym tovarom.

6. Konštrukcia kompresora



- a. Vypínač
- b. Manometer
- c. Prípojka na hadicu
- d. Vzduchový filter
- e. Držiak na pištoľ
- f. Regulátor

7. Diagnostika

Príznak poruchy	Možná príčina	Spôsob odstránenia
Motor nepracuje.	<ol style="list-style-type: none"> 1. Prerušená sieťová šnúra kompresora, 2. Chybné vnútorné pripojenie sieťovej šnúry. 3. Chybný sieťový vypínač kompresora. 	Skontrolujte a podľa potreby vymeňte sieťovú šnúru. Otvorte zadnú dosku kompresora a skontrolujte vnútorné prepojenie sieťového prívodu. Ak je potrebná oprava, zabezpečte ju. Skontrolujte funkciu sieťového vypínača a podľa potreby ho vymeňte.
Motor vrčí, ale nerozbieha sa.	<ol style="list-style-type: none"> 1. Vývod výfuku vzduchu je celkom ucpaný alebo je zakrytý. 2. Po užívateľskom zostrojení je nesprávne osadený ventil valca (buď je nesprávne nasmerovaný alebo dochádza k rotácii; podľa situácie sa rozhodnete pre jednu z týchto porúch). 	Odstráňte krytku výfuku alebo uvoľnite výfukový vývod, \ 2. Buď ventil demontujte a správne osadíte alebo sa presvedčte, či je správne nasmerovanie {rotácia} ventilu valca.
Motor beží s nepravidelným hlukom alebo klepaním.	<ol style="list-style-type: none"> 1. Uvoľnené alebo poškodené ložisko. 2. Povolené šrúby spojovacej tyče. 	<ol style="list-style-type: none"> 1. Pokiaľ je to nutné, vymeňte ložisko. 2. Podľa potreby povolené šrúby buď dotiahnite alebo vymeňte.
Zlá kvalita nástreku - nízky tlak vzduchu.	<ol style="list-style-type: none"> 1. Netesné výtláčne potrubie vzduchu. 2. Prasknutá výtláčna hadica kompresora. 3. Uvoľnený šrób krytu_valca. 	Použite tesniace pásky a utesnite výtláčne potrubie vzduchu. Ak je to nutné, vymeňte výtláčnu hadicu kompresora. Dotiahnite povolené šrúby.
Zlé rozprašovanie náterovej hmoty.	<ol style="list-style-type: none"> 1. Netesná prípojka výtláčneho potrubia kompresora. 2. Príliš vysoká koncentrácia olejovej náterovej hmoty. 3. Deformované alebo znečistené ústie striekacej pištole. 	Skontrolujte všetky prípojky a zaistite ich tesnosť. Pridajte do náterovej hmoty riedidlo a vzniknutú zmes dokonale premiešajte, Ústie pištole dôkladne prepláchnite alebo ho vymeňte.
Motor beží dobre, ale vzduch nemá tlak alebo ho kompresor vôbec nedodáva.	<ol style="list-style-type: none"> 1. Odšrubovaná alebo posunutá ventilová doska. 2. Po dlhom používaní pri vysokom tlaku došlo k zničeniu poistného krúžku.____ 	Otvorte predný kryt, dotiahnite šrúby a zaistite, aby ventilová doska bola upevnená v správnej polohe. Podľa potreby vymeňte poistný krúžok.

POZOR!

Akýkoľvek servis kompresora vykonávajte s vypnutým sieťovým vypínačom a za stavu, kedy je sieťová šnúra kompresora odpojená od zdroja napájacieho napätia. Servis motora musí vykonávať pracovník s príslušnou kvalifikáciou.

8. Zoznam náhradných dielov

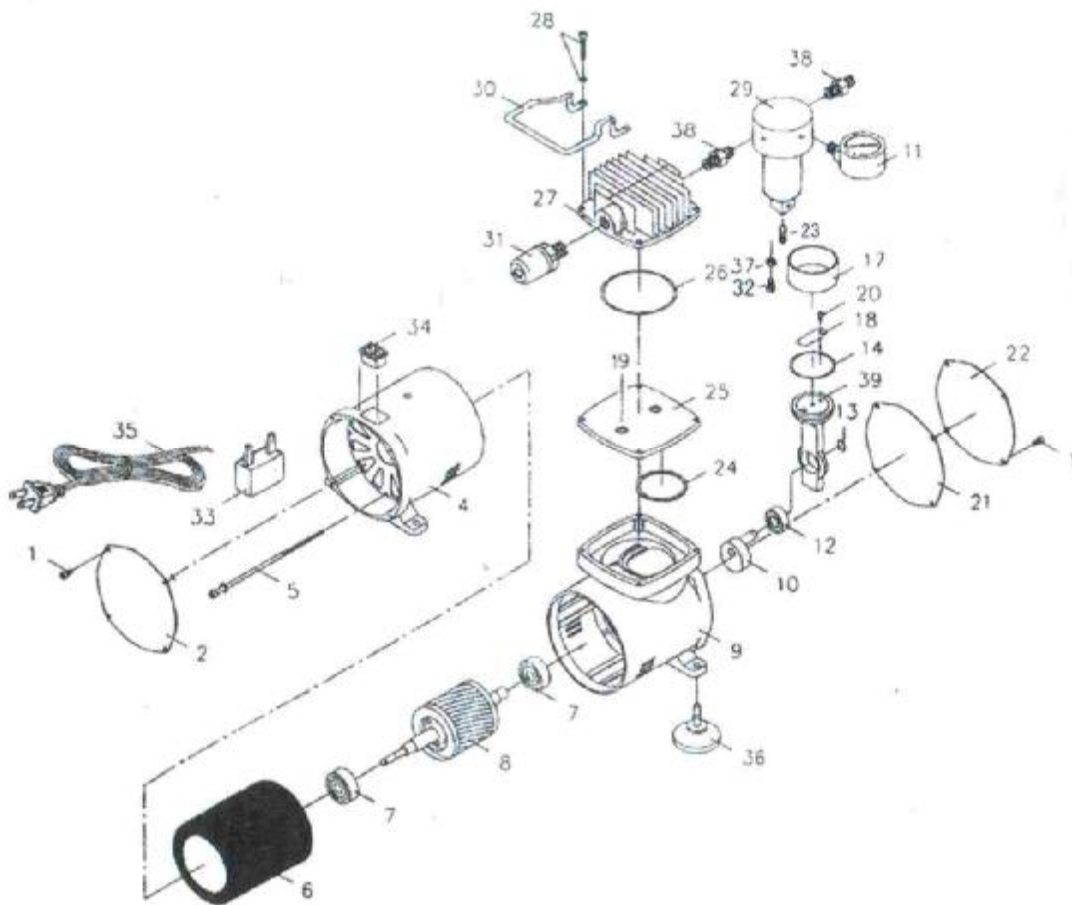

Rozpiska dielov							
Položka	Číslo dielu	Názov	Množstvo	Položka	Číslo dielu	Názov	Množstvo
1	AS18 – č. 01	Šrób	8	22	AS18 – č. 22	Kryt predný	1
2	AS18 – č. 02	Kryt zadný	1	23	AS18 – č. 23	Vodný výpustný ventil	1
4	AS18 – č. 04	Skriňa – zadná časť	1	24	AS18 – č. 24	Tesniaci krúžok „O“	1
5	AS18 – č. 05	Šrób	4	25	AS18 – č. 25	Blok valca	1
6	AS18 – č. 06	Stator motora	1	26	AS18 – č. 26	Tesniaci krúžok „O“	1
7	AS18 – č. 07	Ložisko	2	27	AS18 – č. 27	Hlava valca	1
8	AS18 – č. 08	Rotor motora	1	28	AS18 – č. 28	Závrtný šrób	4
9	AS18 – č. 09	Skriňa – predná časť	1	29	AS18 – č. 29	Filter	1
10	AS18 – č. 10	Proti závažie	1	30	AS18 – č. 30	Rukoväť	1
11	AS18 – č. 11	Manometer	1	31	AS18 – č. 31	Tlakový spínač	1
12	AS18 – č. 12	Ložisko	1	32	AS18 – č. 32	Regulátor tlaku	1
13	AS18 – č. 13	Poistný krúžok	1	33	AS18 – č. 33	Kondenzátor	1
14	AS18 – č. 14	Kompresný krúžok	1	34	AS18 – č. 34	Sieťový vypínač	1
17	AS18 – č. 17	Valec	1	35	AS18 – č. 35	Sieťová šnúra	1
18	AS18 – č. 18	Doska ventilu	1	36	AS18 – č. 36	Pryžová podložka	4
19	AS18 – č. 19	Ventil	2	37	AS18 – č. 37	Poistná matica	1
20	AS18 – č. 20	Šrób	1	38	AS18 – č. 38	Vývod tlak. vzduchu	2
21	AS18 – č. 21	Tesnenie predné	1	39	AS18 – č. 39	Spojovací článok	1